



Berührungslose kompakte Temperatursensoren für raue Umgebungsbedingungen

- Temperaturmessbereich:
CS-Serie: -40°C bis 500°C
CS-HT-Serie: 0 bis 1000°C
- Analogausgang: 4 ... 20 mA
 Kontakt-Ausgang: 2 x Photo MOS FET
- Schutzart IP69K
- Große 7-stellige Digitalanzeige
- Einfache Temperatureinstellung

Technische Daten

Modelltyp	CS-30TAC-HT	CS-40TAC-HT	CS-30TAC	CS-40TAC
Messbereich/Temperaturbereich	0°C bis 1000°C		-40°C bis 500°C	
Messfleck	Ø30/500 mm (22:1)	Ø40/500 mm (15:1)	Ø30/500 mm (22:1)	Ø40/500 mm (15:1)
Sensorelement/Spektralbereich	Thermosäule / 8 bis 14 µm			
Messunsicherheit	±1% v. Messwert oder ±2°C		-40°C bis 0°C: ±3°C 1°C bis 500°C: ±1% v. Messwert oder ±2°C	
Wiederholgenauigkeit	±0,5% v. Messwert oder ±0,5°C			
Emissionsfaktoreinstellung (ε)	0,1 bis 1,2			
Auflösung der Anzeige	1°C			
Ansprechzeit	150 ms / 90%			
Ausgänge	Analogausgang: 4 ... 20 mA (Auflösung: 0,5°C); Genauigkeit: ±0,5% oder ±1% Aktualisierung: 10 ms, maximale Belastung: 250Ω, Impedanz: 100Ω Kontakt-Ausgang: Photo MOS FET x 2 (c-Kontakt x 2), 500 mA/600VDC			
Schnittstelle	Digitalausgang			
Eingangssignale	Synchrontrigger / Wellentrigger / 4 Speicherplätze (Parameter)			
Anzeige	7-stellige LED-Anzeige			
Spannungsversorgung	12 bis 24 VDC ±10%			
Stromaufnahme	500 mA (normal) / weniger als 150 mA (ECO-Modus)			
Umgebungstemperatur	0 ... 180°C (Sensorkopf)		0 ... 100°C (Sensorkopf)	
Relative Feuchte	35 bis 85% rel. Feuchte, nicht kondensierend			
Schutzart	IP69K (Sensorkopf) / IP40 (Verstärker)			
Vibrationsfestigkeit	10 bis 55 Hz, Amplitude 1,5 mm, je 2 Stunden in jeder Achsenlage			
Material	Edelstahl (Sensorkopf) / ABS (Verstärker)			
Kabellänge	3 m			
Montage	Schaltschrank / DIN-Schienen			
Abmessungen	M12 (Ø14) x 34 mm (Sensorkopf) / 35 x 52 x 38,5 mm (Verstärker)			
Gewicht	100 g (Sensorkopf) / 150 g (Verstärker)			

CS- / CS-HT-Serie Infrarot-Temperatur-Messgeräte



Messfleck

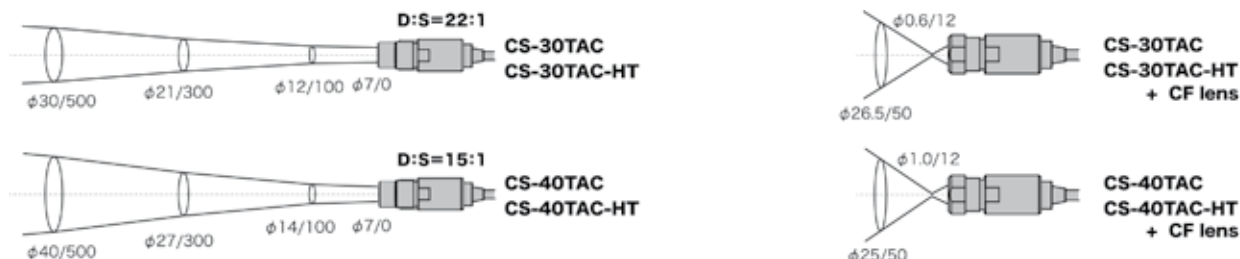

Die oben angegebenen Messfleck-Werte (optische Auflösung) gelten bei min. 90% Energie.
 Die Abmessungen des Messobjekts sollen entsprechend größer als der Messfleck sein.
 Bei der Verwendung der CF-Linse muss das Zielobjekt ca. 1,5 Mal größer als der Messfleck sein.

Abmessungen

● Sensorkopf



Sensorkabel
 $\varnothing 4 \times 3000$ mm (max.),
 es ist möglich, das Kabel
 nach Bedarf zu kürzen.

● Sensorkopf + CF-Linse

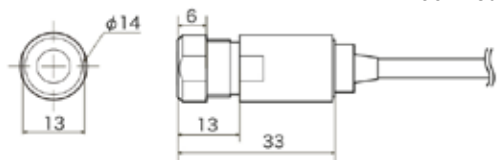

● Verstärker

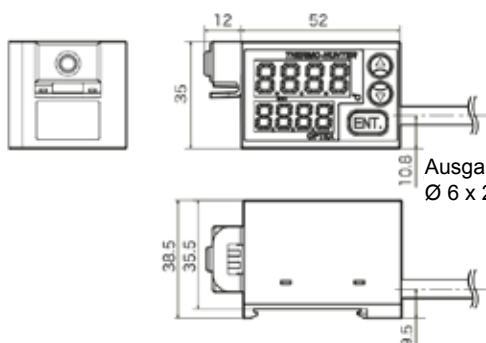

Ausgangskabel
 $\varnothing 6 \times 2000$ mm (max.)

Maße in mm

Optionales Zubehör



Luftpülaufsatz



Lasermarker



Feste Montage-
 halterung

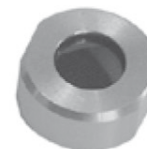

CF-Linse



Schutzummantelung für
 den Verstärker

ASM GmbH Automation • Sensorik • Messtechnik

Am Bleichbach 18 - 24

Tel. +49 8123 986-0

www.asm-sensor.de

85452 Moosinning

Fax: +49 8123 986-500

info@asm-sensor.de

